

approved by mommy

**Ramili**<sup>®</sup>  
baby

MODEL:  
RV900

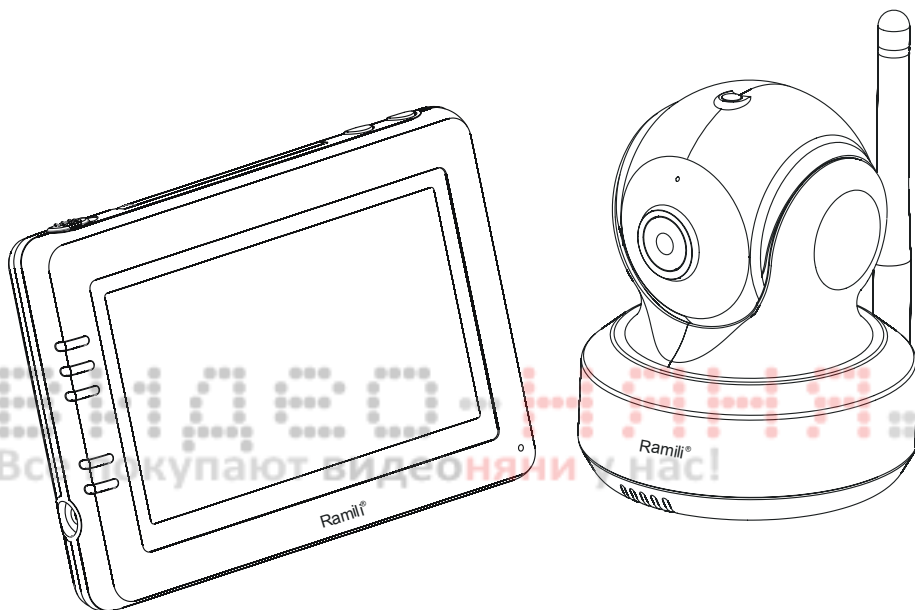

**EN** INSTRUCTION MANUAL  
**DE** BEDIENUNGSANLEITUNG  
**FR** MANUEL D'INSTRUCTION  
**IT** MANUALE DI ISTRUZIONI  
**ES** MANUAL DE INSTRUCCIONES  
**RU** ИНСТРУКЦИЯ ПО ЭКСПЛУАТАЦИИ

Copyright © Ramili Group



## EN

### **Thank you for choosing the Ramili RV900 Digital Baby Monitor**

Please read the instructions and warnings carefully before use to ensure the safe and satisfactory operation of this product. Keep it for future reference.

#### **STANDARD ACCESSORIES**

1. Main power supply for baby unit
2. Main power supply for parent unit
3. Baby unit
4. Parent unit
5. User manual

#### **WARNING**

RV900 Digital Baby Monitor is a personal care product.

This product is designed to be an aid and no substitute for responsible and proper adult supervision.

- Keep the product and all its parts out of reach of small children.
- Do not cover the baby monitor.
- Do not try to open the product. It may damage it and will void your warranty.
- Do not leave it in high or low temperatures.
- Only use the power supply provided. Using an unauthorised power supply will invalidate your guarantee and may irrecoverably damage the product.
- Only use a batteries of the same type.

## DE

### **Wir bedanken uns für Ihren Kauf des Ramili RV900**

Ihr Gerät wurde nach den neuesten Erkenntnissen der Technik hergestellt. Jedes Modell wurde einer strikten Qualitätskontrolle unterzogen. Sollten Sie widererwarten trotzdem einen Defekt feststellen, bitten wir Sie, sich direkt an Ihre Verkaufsstelle oder an unser Service-Center zu wenden. Bitte lesen Sie diese Bedienungsanleitung aufmerksam durch, um ein Optimum an Leistung und Lebensdauer zu erhalten.





## STANDARD ZUBEHÖR

1. Netzadapter für Babygerät
2. Netzadapter für Elterngerät
3. Babygerät
4. Elterngerät
5. Bedienungsanleitung

## WARNUNG

Das Ramili Baby RV900 darf nicht als medizinisches Überwachungsgerät eingesetzt werden. Frühgeburten sowie alle Babys, wo ein gewisses Gesundheitsrisiko besteht, sollten unter der ärztlichen Aufsicht oder von professionellen Pflegepersonen stehen.

Auch bei der Benützung des Ramili Baby RV400 empfehlen wir ausdrücklich, in regelmässigen Abständen die Überwachung durch eine verantwortliche Person vorzunehmen.

## FR

### Nous vous remercions pour l'achat de l'appareil de surveillance Baby Ramili RV900

Votre appareil a été conçu selon une technique nouvelle. Nous vous prions de lire très attentivement cette utilisation de service de manière de pouvoir profiter au maximum de votre appareil. Si malgré tout vous avez constaté une défectuosité ou une faute, alors nous vous prions de vous adresser à notre magasin de vente ou directement chez nous dans notre centre de service.

## ACCESSOIRES STANDARDS

1. Adaptateur pour l'émetteur
2. Adaptateur pour l'récepteur
3. Émetteur
4. Récepteur
5. Instruction de service allemand/français/italien/anglais

## ATTENTION

Le Ramili Baby RV900 digital Babyphone été développé exclusivement pour la surveillance de votre bébé et petits enfants. Il ne remplace pas surveillance parentale. Il n'est également pas conçu pour une utilisation de contrôle médical.





## IT

### **Grazie per aver scelto il Ramili RV900 Baby Monitor Digitale**

Si prega di leggere le istruzioni e le avvertenze prima dell'uso per assicurare il funzionamento soddisfacente e sicuro di questo prodotto. Conservarlo per riferimento futuro.

#### **ACCESSORI DI SERIE**

1. Di alimentazione principale per l'unità bambino
2. Di alimentazione principale per l'unità genitore
3. Unità bambino
4. Unità genitore
5. Manuale utente

#### **AVVISO**

RV900 Digital Baby Monitor è un programma di cura del prodotto.

Questo prodotto è stato progettato per essere un aiuto e non possono sostituire responsabile e corretto la supervisione di un adulto.

## ES

### **Gracias por elegir el Ramili RV900 Digital Monitor de Bebé**

Por favor lea las instrucciones y advertencias cuidadosamente antes de su uso para garantizar la seguridad y el funcionamiento adecuado de este producto. Guárdelo para futura referencia.

#### **ACCESORIOS ESTÁNDAR**

1. Adaptador de alimentación de ca (receptor)
2. Adaptador de alimentación de ca (transmisor)
3. La unidad del bebé
4. Los padres de la unidad de
5. Manual de usuario

#### **ADVERTENCIA**

RV900 Digital Monitor de Bebé es un producto de cuidado personal.

Este producto está diseñado para ser una ayuda y no hay sustituto para el responsable y la supervisión de un adulto.





RU

## **Благодарим вас за покупку видеоняни Ramili Baby RV900**

Ваше устройство было изготовлено и проверено под строгим контролем технических специалистов компании Ramili Group (г. Лондон, Великобритания). Если в маловероятном случае, вы обнаружите какие-либо дефекты или у вас возникнут какие-то затруднения, пожалуйста, свяжитесь с представителем компании в вашем регионе или обратитесь напрямую в наш головной офис.

Пожалуйста, в целях безопасности и сохранения гарантии внимательно прочитайте инструкцию перед использованием и сохраните её на тот случай, если вам потребуются уточнения по работе устройства.

### **КОМПЛЕКТАЦИЯ**

1. Адаптер питания для родительского блока.
2. Адаптер питания для детского блока.
3. Родительский блок.
4. Детский блок.
5. Инструкция пользователя.

### **МЕРЫ ПРЕДОСТОРОЖНОСТИ**

Видеоняню Ramili Baby RV900 не следует рассматривать в качестве медицинского прибора. Недоношенные дети или люди, входящие в группу риска, должны находиться под наблюдением медицинского персонала. Наряду с использованием радионяни, непосредственным контролем вашего ребенка должен заниматься ответственный взрослый человек.





## CAMERA / KAMERA / CAMÉRA / CÁMARA / KAMEPA

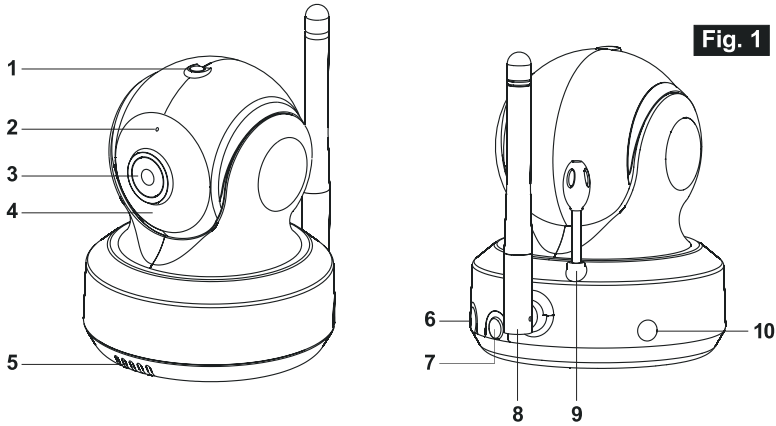

### EN

1. Light sensor
2. Microphone
3. Lens
4. Infrared LEDs
5. Speaker
6. Power adapter plug
7. Power/Pairing button
8. Antenna
9. Temperature sensor
10. Power indicator

### DE

1. Licht-sensor
2. Mikrofon
3. Objektiv
4. Infrarot-LEDs
5. Lautsprecher
6. Netzteil
7. Power/Pairing-Taste
8. Antenne
9. Temperatur-sensor
10. Power-LED-Anzeige

### FR

1. Capteur de lumière
2. Microphone
3. Objectif
4. Led Infrarouge
5. Haut-parleur
6. Prise d'alimentation
7. Alimentation/bouton de Couplage
8. Antenne
9. Capteur de température
10. Indicateur d'alimentation

### IT

1. Sensore di luce
2. Microfono
3. Obiettivo
4. Led Infrarossi
5. Altoparlante
6. Presa per adattatore di alimentazione
7. Potenza/pulsante di Pairing
8. Antenna
9. Sensore di temperatura
10. Indicatore di alimentazione

### ES

1. Sensor de luz
2. Micrófono
3. Objetivo
4. LEDs Infrarrojos
5. Altavoz
6. Adaptador de corriente
7. De encendido/botón de Emparejamiento
8. Antena
9. Sensor de temperatura
10. Indicador de encendido

### RU

1. Датчик света
2. Микрофон
3. Объектив
4. ИК светодиоды
5. Динамик
6. Адаптер питания
7. Питание/сопряжение
8. Антенна
9. Датчик температуры
10. Индикатор питания





## MONITOR / MONITEUR / МОНИТОР

**Fig. 2**

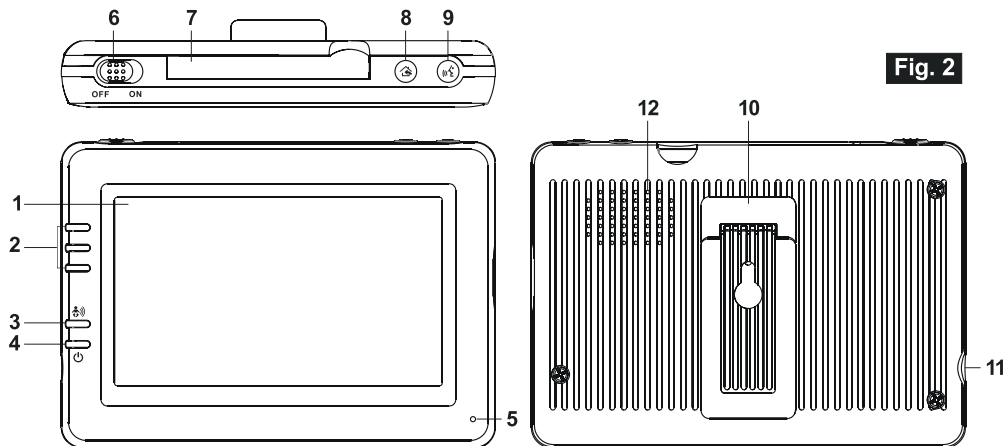

**EN**

**FR**

**ES**

1. LCD screen
2. Volume indicator
3. VOX indicator
4. Power indicator
5. Microphone
6. Power ON/OFF
7. Antenna
8. Menu button
9. Talkback button
10. Holder
11. Power adapter plug
12. Speaker

1. Écran LCD
2. Indicateur de Volume
3. Indicateur VOX
4. Indicateur d'alimentation
5. Microphone
6. ON/OFF
7. Antenne
8. Touche Menu
9. Talkie-Walkie (Tenir)
10. Titulaire
11. Prise d'alimentation
12. Haut-parleur

1. Pantalla LCD
2. Indicador de volumen
3. Indicador VOX
4. Indicador de encendido
5. Micrófono
6. ON/OFF
7. Antena
8. Botón de menú
9. Walkie-Talkie (Mantener)
10. Titular
11. Adaptador de corriente
12. Altavoz

**DE**

**IT**

**RU**

1. LCD-Bildschirm
2. Lautstärke-Anzeige
3. VOX-Anzeige
4. Power-Anzeige
5. Mikrofon
6. ON/OFF
7. Antenne
8. Menü-Taste
9. Walkie-Talkie (Halten)
10. Halter
11. Netzteil
12. Lautsprecher

1. Schermo LCD
2. Indicatore di Volume
3. VOX indicatore
4. Indicatore di alimentazione
5. Microfono
6. ON/OFF
7. Antenna
8. Pulsante Menu
9. Walkie-talkie (Tenere)
10. Titolare
11. Presa per adattatore di alimentazione
12. Altoparlante

1. ЖК-экран
2. Индикатор громкости
3. VOX индикатор
4. Индикатор питания
5. Микрофон
6. Вкл./Выкл.
7. Антенна
8. Кнопка меню
9. Обратная связь (удерживать)
10. Подставка
11. Адаптер питания
12. Динамик





**DEVICE CONNECTION / GERÄTE-ANSCHLUSS / CONNEXION DE PÉRIPHÉRIQUE / CONNESSIONE DEL DISPOSITIVO / CONEXIÓN DE DISPOSITIVOS / ПОДКЛЮЧЕНИЕ УСТРОЙСТВА**

**Camera / Kamera / câmera / Cámara / камера**

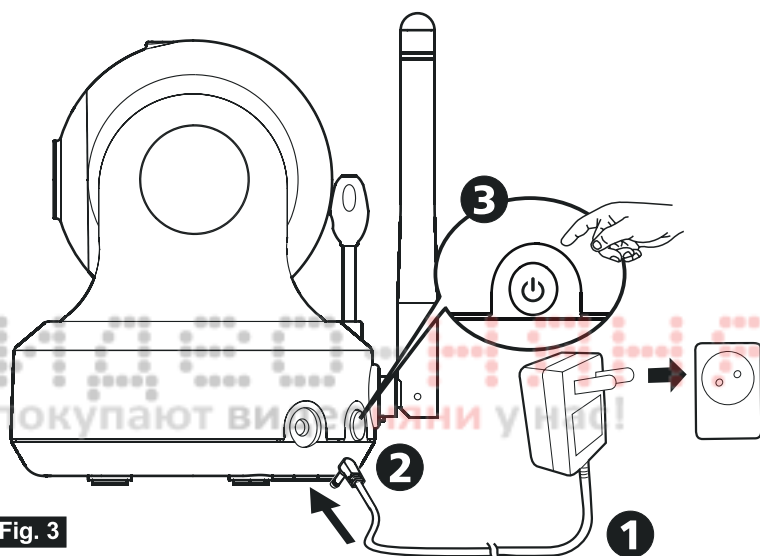

**Fig. 3**







## Monitor / Moniteur / Монитор

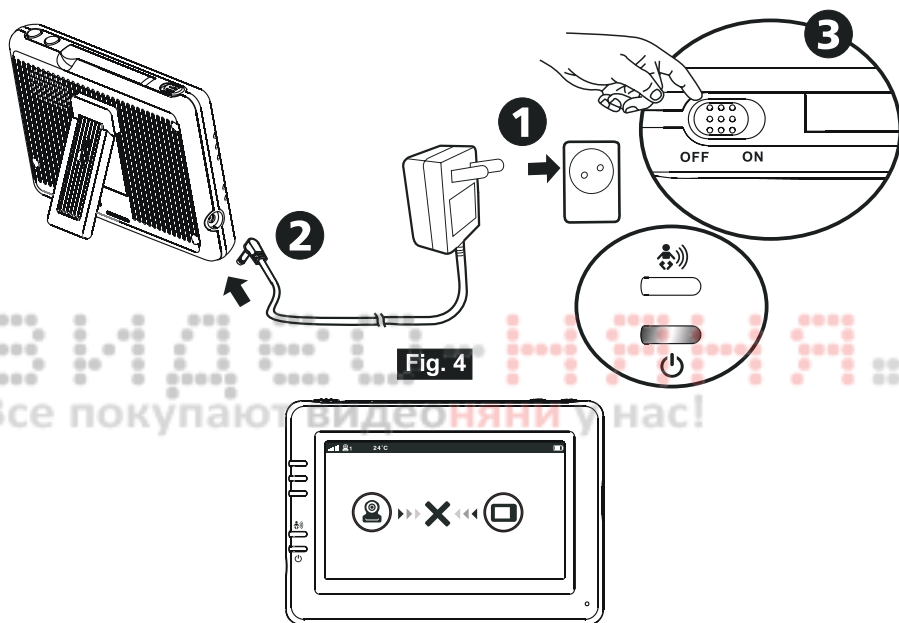

## WALKIE-TALKIE / TALKIE-WALKIE / ОБРАТНАЯ СВЯЗЬ

Hold / Halten / Tenir / Tenere / Mantener / Удерживать

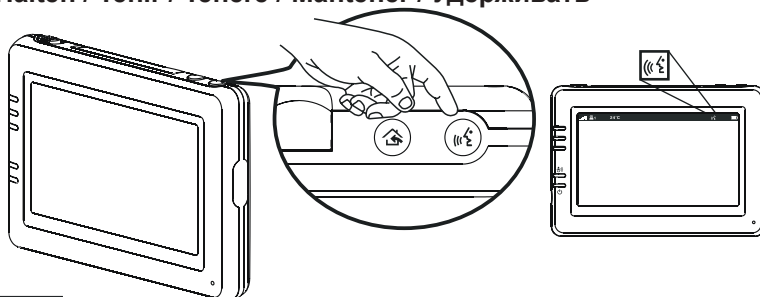

Fig. 5

## HOT KEYS / HOT-KEYS / RACCOURCIS / COLLEGAMENTI RAPIDI / COLLEGAMENTI RAPIDI / TECLAS DE ACCESO RÁPIDO / БЫСТРЫЕ ССЫЛКИ

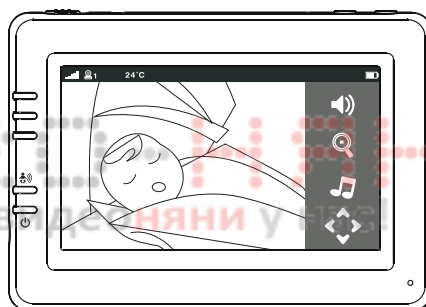

Fig. 6

## ROTATION / ROTAZIONE / ROTACIÓN / ВРАЩЕНИЕ

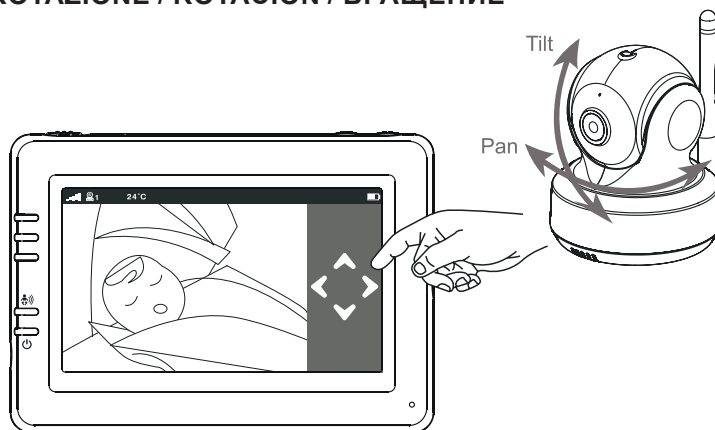

Fig. 7

LULLABIES / SCHLAFLIEDER / BERCEUSES / NINNE NANNE /  
CANCIONES DE CUNA / КОЛЫБЕЛЬНЫЕ

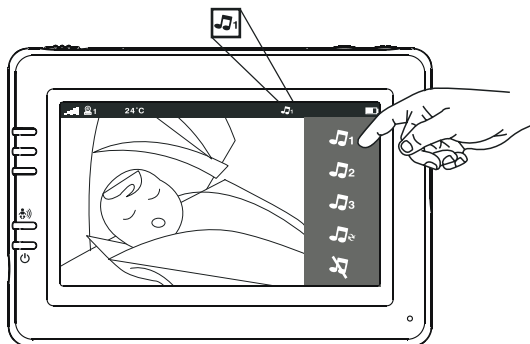

Fig. 8

ZOOM / УВЕЛИЧЕНИЕ

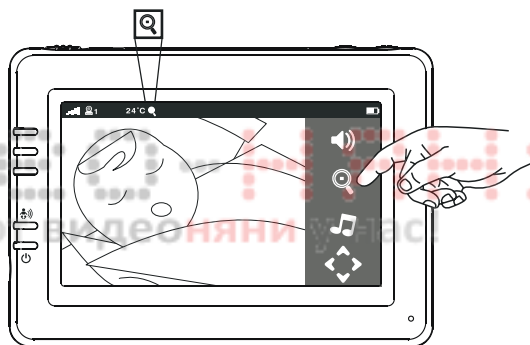

Fig. 9

SOUND VOLUME / LAUTSTÄRKE / VOLUME SONORE / VOLUME DEL  
SUONO / EL VOLUMEN DE SONIDO / ГРОМКОСТЬ ЗВУКА

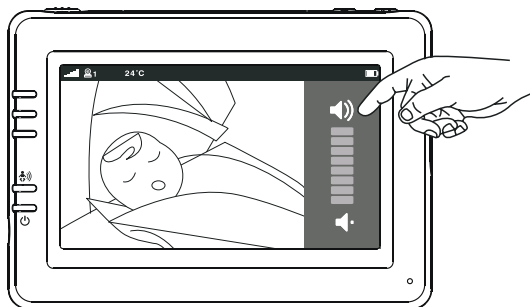

Fig. 10

**MENU / MENÜ / MENÜ / МЕНЮ**



**Fig. 11**

**CAMERA SELECTION / KAMERA-AUSWAHL / SÉLECTION DE LA CAMÉRA / SELEZIONE DELLA TELECAMERA / SELECCIÓN DE LA CÁMARA / ВЫБОР КАМЕРЫ**



**Fig. 12**

**TIMER OF FEEDING / TIMER FÜTTERUNG / MINUTERIE L'ALIMENTATION / TIMER DI ALIMENTAZIONE / TEMPORIZADOR DE ALIMENTACIÓN / ТАЙМЕР КОРМЛЕНИЯ**



**Fig. 13**

THERMOMETER / THERMOMÈTRE INTÉGRÉ / TERMOMETRO /  
TERMÓMETRO / TЕРMOMETP

Fig. 14



PARING / ANSCHLUSS DER KAMERA / L'ADHÉSION DE LA CAMÉRA  
/ COLLEGAMENTO DELLA CAMERA / CONEXIÓN DE LA CÁMARA /  
ПРИСОЕДИНЕНИЕ КАМЕРЫ

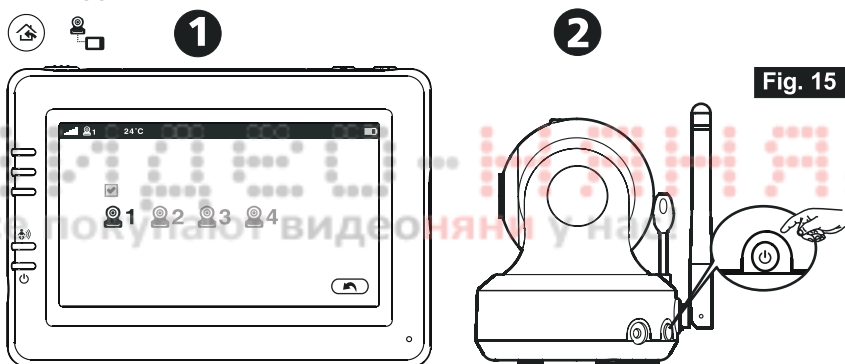

BRIGHTNESS / HELLIGKEIT / LUMINOSITÉ / LUMINOSITÀ / BRILLO /  
ЯРКОСТЬ

Fig. 16

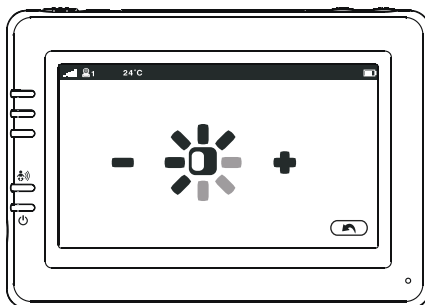

**AUTOMATICALLY ROTATION / AUTOMATISCHER VERFOLGUNG /  
SUIVI AUTOMATIQUE / TRACKING AUTOMATICO / SEGUIMIENTO  
AUTOMÁTICO / АВТОМАТИЧЕСКОЕ ОТСЛЕЖИВАНИЕ**

**Fig. 17**

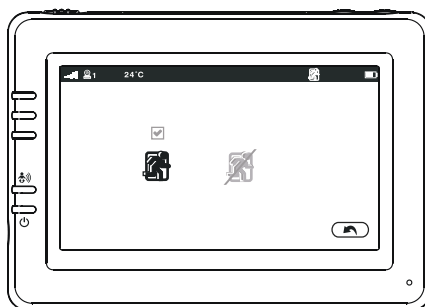

**MICROPHONE SENSITIVITY**  
(VOX, voice activation)

**MIKROFON-EMPFINDLICHKEIT**  
(VOX, aktivierung durch den Klang)

**LA SENSIBILITÉ DU MICROPHONE**  
(VOX, l'activation par le son )

**LA SENSIBILITÀ DEL MICROFONO**  
(VOX, l'attivazione del suono)

**LA SENSIBILIDAD DEL MICRÓFONO**  
(VOX, activación por sonido)

**ЧУВСТВИТЕЛЬНОСТЬ МИКРОФОНА**  
(VOX, активация при плаче)

**Fig. 18**



**INFORMATION PANEL / INFORMATIONEN PANEL / PANEL DE INFORMACIÓN / INFORMAZIONI DEL PANNELLO / PANEL DE INFORMACIÓN / ИНФОРМАЦИОННАЯ ПАНЕЛЬ**

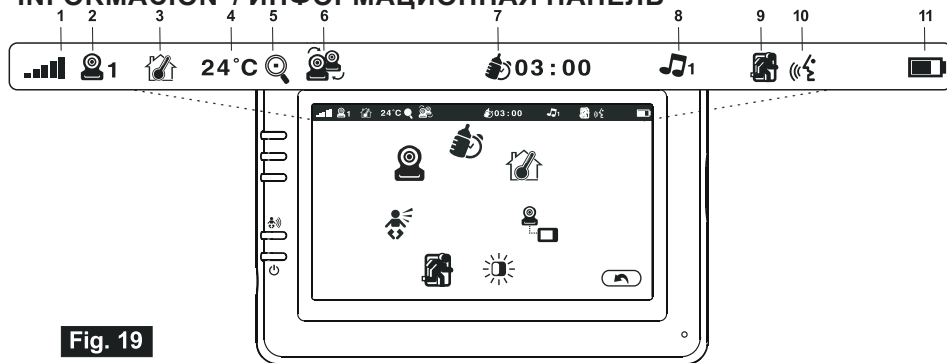

**Fig. 19**

**EN**

1. Signal level
2. Camera number
3. Temperature alert (on/off)
4. Room temperature
5. Zoom
6. Automatic switching
7. Feeding timer
8. Lullabies
9. Automatic direction
10. Walkie-Talkie
11. Battery status

**DE**

1. Signal level
2. Kamera-Nummer
3. Temperatur-Warnung (auf/ab)
4. Raumtemperatur
5. Zoom
6. Automatische Umschaltung
7. Fütterung timer
8. Schlaflieder
9. Automatische Richtung
10. Walkie-Talkie
11. Batterie-status

**FR**

1. Niveau de Signal
2. Le numéro de la caméra
3. Alerte de température (on/off)
4. La température de la pièce
5. Zoom
6. Commutation automatique
7. L'alimentation de la minuterie
8. Berceuses
9. Automatique direction
10. Talkie-Walkie
11. L'état de la batterie

**IT**

1. Livello del segnale
2. Numero camera
3. Temperatura di allarme (on/off)
4. Temperatura
5. Zoom
6. Commutazione automatica
7. Alimentazione timer
8. Ninne nanne
9. Ricerca automatica di direzione
10. Walkie-Talkie
11. Stato della batteria

**ES**

1. Nivel de señal
2. El número de la cámara
3. Alerta de temperatura (on/off)
4. La temperatura de la habitación
5. Zoom
6. Cambio automático
7. La alimentación del temporizador
8. Canciones de cuna
9. De dirección automática
10. Walkie-Talkie
11. El estado de la batería

**RU**

1. Уровень сигнала
2. Номер камеры
3. Температура оповещения вкл./выкл.
4. Температура в детской
5. Увеличение
6. Автоматическое переключение
7. Таймер кормления
8. Колыбельные
9. Автоматическое направление
10. Walkie-Talkie
11. Состояние батареи



## GUARANTEE

Ramili equipment is produced and tested according to the latest production methods. Carefully selected materials and highly developed technology ensure perfect functioning and a long service life.

The terms of guarantee do not apply to the batteries or power packs used in the products. The period of guarantee is 12 months from the date of purchase. All deficiencies related to material or manufacturing errors within the period of guarantee will be redressed free of charge. Rights to claims under the terms of guarantee are annulled following tampering by the purchaser or third parties. Damage caused as the result of improper handling or operation, normal wear and tear, incorrect positioning or storage, improper connection or installation or Acts of God and other external influences are excluded from the terms of guarantee. In the case of complaints, we reserve the right to repair or replace defect parts or provide a replacement device. Replaced parts or devices become our property. Rights to compensation in the case of damage are excluded where there is no evidence of intent or gross negligence by the manufacturer.

If your device does show signs of a defect within the period of guarantee, please contact the sales outlet where you purchased the Ramili device, producing the purchase receipt as evidence. All claims under the terms of guarantee in accordance with this agreement can only be asserted at the sales outlet.

No claims under the terms of guarantee can be asserted after a period of one year from the date of purchase and hand-over of the product.

## GARANTIE

Ramili Group - Geräte werden nach den modernsten Produktionsverfahren hergestellt und geprüft. Ausgesuchte Materialien und hoch entwickelte Technologien sorgen für einwandfreie Funktion und lange Lebensdauer. Die Garantie gilt nicht für die in den Produkten verwendeten Batterien, Akkus oder Akkupacks.

Die Garantiezeit beträgt 12 Monate, gerechnet vom Tage des Kaufs. Innerhalb der Garantiezeit werden alle Mängel, die auf Material- oder Herstellungsfehler zurückzuführen sind, kostenlos beseitigt. Der Garantieanspruch erlischt bei Eingriffen durch den Käufer oder durch Dritte. Schäden, die durch unsachgemäße Behandlung oder Bedienung, natürliche Abnutzung, durch falsches Aufstellen oder Aufbewahren, durch unsachgemäßen Anschluss oder Installation sowie durch höhere Gewalt oder sonstige äußere Einflüsse entstehen, fallen nicht unter die Garantieleistung. Wir behalten uns vor, bei Reklamationen die defekten Teile auszubessern, zu ersetzen oder das Gerät auszutauschen. Ausgetauschte







Teile oder ausgetauschte Geräte gehen in unser Eigentum über. Schadenersatzansprüche sind ausgeschlossen, soweit sie nicht auf Vorsatz oder grober Fahrlässigkeit des Herstellers beruhen. Sollte Ihr Gerät dennoch einen Defekt innerhalb der Garantiezeit aufweisen, wenden Sie sich bitte unter Vorlage Ihrer Kaufquittung ausschließlich an das Geschäft, in dem Sie Ihr RAMILI - Gerät gekauft haben. Alle Gewährleistungsansprüche nach diesen Bestimmungen sind ausschließlich gegenüber Ihrem Fachhändler geltend zu machen. Nach Ablauf von 12 Monate nach Kauf und Übergabe unserer Produkte können Gewährleistungsrechte nicht mehr geltend gemacht werden.

## GARANTIE

Les appareils Ramili Group sont fabriqués et testés selon les procédés de production de pointe. Des matériels sélectionnés et des technologies de haute qualité garantissent leur fonctionnement irréprochable et une longue durée de vie. La garantie n'est pas valable pour les piles, les piles rechargeables ou les packs de piles utilisés dans les produits. La durée de la garantie est de 12 mois à partir de la date d'achat.

Pendant la durée de la garantie, tous les défauts dus à des vices de matériel ou de fabrication seront éliminés gratuitement. Le droit à la garantie expire en cas d'intervention de l'acheteur ou de tiers. Les dommages provenant d'un maniement ou d'une manipulation incorrects, d'une usure naturelle, d'une mauvaise mise en place ou d'une mauvaise conservation, d'un raccordement ou d'une installation incorrects ainsi que d'un cas de force majeure ou autres influences extérieures sont exclus de la garantie. En cas de réclamations, nous nous réservons le droit de réparer, de remplacer les composants défectueux ou d'échanger l'appareil. Les composants remplacés ou les appareils échangés deviennent notre propriété. Les demandes de dommages et intérêts sont exclues tant qu'elles ne reposent pas sur l'intention ou une négligence grossière du fabricant.

Si votre appareil devait malgré tout présenter un défaut pendant la période de garantie, veuillez vous adresser exclusivement au magasin dans lequel vous avez acheté votre appareil Ramili en présentant votre bon d'achat. Vous ne pouvez faire valoir vos droits à la garantie selon ces dispositions qu'auprès de votre revendeur. 12 mois après l'achat et la remise de nos produits, il n'est plus possible de faire valoir les droits à la garantie.





## GARANZIA

Gli apparecchi Ramili sono costruiti e collaudati in osservanza dei processi di produzione più moderni. L'impiego di materiali selezionati e tecnologie altamente sviluppate sono garanti di una perfetta funzionalità e lunga durata in vita. La garanzia non si estende a batterie, accumulatori o batterie ricaricabili utilizzati all'interno degli apparecchi. Il periodo di garanzia ricopre 12 mesi a partire dalla data di acquisto. Entro il periodo di garanzia si procederà all'eliminazione gratuita di tutti i guasti dovuti a difetti di materiale o produzione. Il diritto di garanzia cessa in caso di interventi da parte dell'acquirente o di terzi. Danni derivanti da un impiego o esercizio non conforme agli usi previsti, a naturale usura, a errato montaggio o errata conservazione, a collegamento o installazione impropri, dovuti a forza maggiore o ad altri influssi esterni non sono coperti da garanzia. In qualità di produttore ci riserviamo il diritto, in caso di reclami, di riparare o sostituire le parti difettose o di rimpiazzare l'apparecchio. Parti o apparecchi sostituiti passano di nostra proprietà. Sono esclusi i diritti di risarcimento per danni qualora non siano dovuti a intenzione o colpa grave del costruttore. Nel caso in cui il presente apparecchio dovesse, nonostante presentare un difetto durante il periodo di garanzia, si prega di rivolgersi esclusivamente al negozio di rivendita dell'apparecchio Ramili assieme al relativo scontrino di acquisto. In base alle presenti disposizioni, tutti i diritti di garanzia dovranno essere fatti valere esclusivamente nei confronti del rivenditore autorizzato. Decorso il termine di due anni dalla data di acquisto e consegna dei nostri prodotti non sarà più possibile fare valere alcun diritto di garanzia.

## **RAMILI GROUP (UK COMPANY NUMBER: 8313501)**

Churchill House, Brent Street, London, NW4 4DJ, UK

Tel: +44 (0) 2071 936711. Web: [www.ramili.co.uk](http://www.ramili.co.uk)





## ГАРАНТИЯ

Условия гарантии не распространяются на элементы питания. Период гарантийного обслуживания составляет 12 месяцев со дня продажи изделия. Все дефекты, возникшие вследствие производственного брака, могут быть бесплатно исправлены в течение срока гарантийного обслуживания. Право на гарантийное обслуживание аннулируется при попытке покупателем исправить устройство самостоятельно или при помощи неавторизованной сервисной службы. Поломки, которые возникли в результате не бережного (ненадлежащего) использования или любого механического воздействия, естественного износа, несоблюдения требований инструкции по использованию, небрежного хранения, использования не по назначению, стихийных бедствий и других внешних влияний, в том числе непреодолимой силы, исключены из условий гарантии. В случае обращения в период действия гарантийного обязательства с заявлением о неработоспособности, заводские (производственные) дефекты будут устранены или изделие будет заменено на новое. С таким заявлением следует обратиться к продавцу продукции или в авторизованный сервисный центр. Обратите внимание, что этот гарантийный талон должен быть заполнен продавцом и заверен его печатью.

## Гарантийный талон

Дата продажи изделия: .....

Наименование магазина: .....

Юридическое лицо: .....

ИНН/ОГРН: .....

Город, адрес: .....

Телефон (с кодом): .....

Ф.И.О, подпись: .....

Представительство компании Ramili Group (London, UK) и уполномоченная организация в Российской Федерации и в странах Центральной Азии: ООО «ЦФО Групп»: 125040, г. Москва, Ленинградский проспект, д. 37к9, бизнес центр «Аэростар». Поддержка клиентов: +7 (499) 391-00-89. Веб-сайт: [www.ramili.ru](http://www.ramili.ru).



**SPECIFICATIONS / SPEZIFIKATIONEN / CARACTÉRISTIQUES  
/ SPECIFICHE / ESPECIFICACIONES / ТЕХНИЧЕСКИЕ  
ХАРАКТЕРИСТИКИ**

**Camera**

|   |   |
|---|---|
| Transmission distance / Übertragungreichweite                                     | Up to 300 m / Bis zu 300 m                  |
| Distance de Transmission / Distanza di<br>trasmissione / Distancia de transmisión | Jusqu'à 300 m<br>Fino a 300 m / Hasta 300 m |
| Дальность передачи  | До 300 м                                    |
| Image Sensor / Bild-Sensor / Capteur d'Image                                      | CMOS  |
| Sensore di Immagine / Sensor de Imagen  |   |
| Датчик изображения  |   |
| Lens / Objektiv / Objectif / Obiettivo  | f 3.0mm, F 2.4                              |
| Objetivo / Объектив   |   |
| IR LED  | 8 pcs                                       |
| Dimensiones / Размеры   | 85(W) x 110(H) x 100(D) mm                  |
| Weight / Gewicht / Poids / Peso   |   |
| De peso / Bec   | 223 g                                       |
| Power   | DC 5V, 2A                                   |

**Monitor**

|                                       |                             |
|---------------------------------------|-----------------------------|
| Display / Anzeige / Afficher          | 4.3" LCD. Full-color.       |
| Mostrar / Дисплей                     |                             |
| Dimensions / Abmessungen / Dimensioni | 128(W) x 90(H) x 25.5(D) mm |
| Dimensiones / Размеры                 |                             |
| Weight / Gewicht / Poids / Peso       | 192.5g                      |
| De peso / Bec                         |                             |
| Power                                 | DC 5V, 2A                   |

**Camera & Monitor**

|  |                           |
|--|---------------------------|
| Operating temperature / Betriebstemperatur | 0°C ~ 40°C (32°F ~ 104°F) |
| Température de fonctionnement              |                           |
| Temperatura di funzionamento               |                           |
| Temperatura de funcionamiento              |                           |
| Рабочая температура                        |                           |

